

De impact van een SSoT op de participatiewet

Beschrijving

Wat is een “Single Source of Truth” (SSoT)?

Een SSoT is een enkelvoudige gezaghebbende bron van gegevens. Hierbij worden alle gegevens van de burger op één locatie opgeslagen. Een SSoT heeft vijf grote voordelen:

1. Het verzamelen van gegevens door burger en gemeenten is verleden tijd; alles staat op 1 plek.
2. De burger krijgt inzicht wie, wanneer, welke gegevens verwerkt en waarom.
3. Eenvoudigere beveiliging van de gegevens. Alle gegevens veilig bij elkaar in 1 systeem is veiliger dan verspreid over een onbekend aantal systemen waarvan er maar 1 lek hoeft te zijn.
4. Het wordt makkelijker om van dienstverlener of product te veranderen. Je hoeft je gegevens niet mee te nemen omdat ze op 1 plek staan. Je ontzegt de toegang van de oude partij en geeft toestemming tot de nieuwe partij.
5. Processen worden sneller en eenvoudiger omdat de gegevens van gewaarborgde kwaliteit op een eenduidige manier worden aangeleverd.

Dat de gegevens op één plek worden opgeslagen wil niet zeggen dat de burger of organisatie hier volledige zeggenschap over heeft. De burger kan regie voeren door inzicht te hebben wat er over hem/haar bekend is. Het actualiseren, corrigeren van fouten of andere aanpassingen dient nog steeds door de geautoriseerde instantie te gebeuren om de kwaliteit van de gegevens te waarborgen.

Een SSoT kan op twee manieren worden gerealiseerd, namelijk als een 1-stop-shop of als datakluis. De 1-stop-shop oplossing kennen we onder andere van [MijnOverheid.nl](https://mijnoverheid.nl) en de basisregistraties. Een burger kan met DigiD inloggen op MijnOverheid en de gegevens inzien bij de basisregistraties. Hiermee vormt MijnOverheid een 1-stop-shop, een enkelvoudig portaal, om (overheids)gegevens in te zien die elk in hun eigen aparte systeem opgeslagen staan. Enige duplicatie van gegevens zal nodig zijn om alle gegevens aan elkaar te koppelen. Alle basisregistraties moeten bijvoorbeeld jouw BSN bevatten om te bepalen welke gegevens bij jou horen.

Een tweede vorm van de SSoT is die van een datakluis. Hiermee heeft de burger niet alleen één portaal maar zijn ook alle achterliggende bronnen samengevoegd tot een allesomvattende bron. Het

gaat daarmee een stap verder dan de 1-stop-shop maar biedt wel een maximalisatie van de vijf bovengenoemde voordelen.

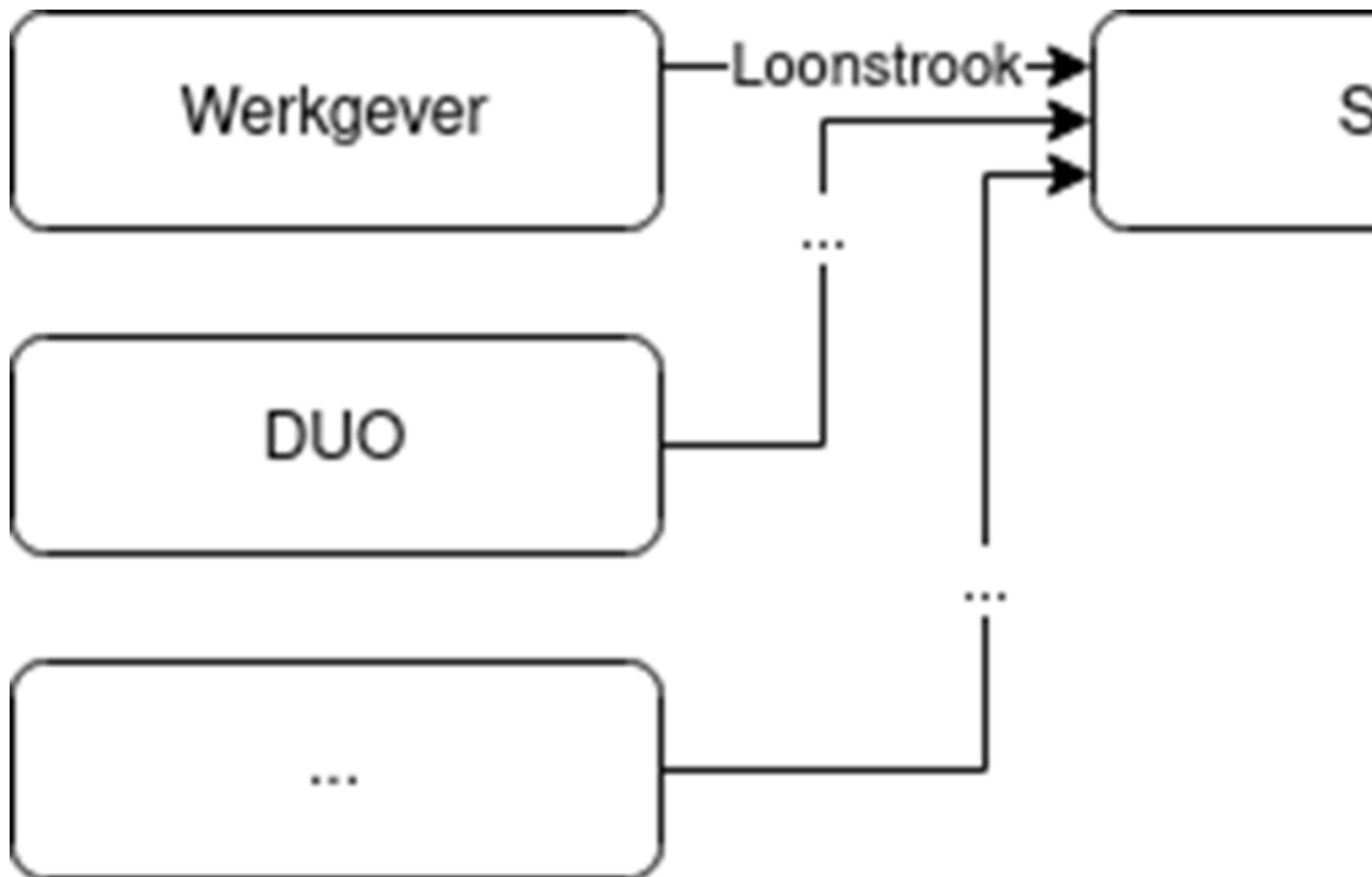

Figuur 3: Alle organisaties die gegevens produceren aan deze bron kan de burger zelf bepalen wanneer...

Met de komst van MijnOverheid.nl zou je kunnen zeggen dat de 1-stop-shop nu al is gerealiseerd maar helaas. De burger heeft op deze manier inzicht in wat er bij de basisregistraties staat maar (a) lang niet alle gegevens staan in basisregistraties en (b) vele systemen kopiëren de gegevens uit de basisregistraties naar de eigen organisatie om met deze lokale kopie verder te gaan. Het gevolg is dat de burger alsnog geen overzicht heeft wat waar staat, synchronisatieproblemen tussen systemen en de gegevens net zo veilig zijn als het zwakste systeem in de keten. In het volledige onderzoek ga ik verder in op de vijf randvoorwaarden voor een SSoT:

1. Iedereen moet mee kunnen doen
2. Transparantie en vertrouwen
3. Stel de burger centraal
4. Verander ook het proces

5. Bijdrage aan de datawaardeketen

Gevolgen voor de participatiewet

In het [eerste deel](#) heb ik vier problemen benoemd binnen de huidige uitvoering van de participatiewet. Deze vier problemen waren:

1. Toenemende financiële onzekerheid
2. Administratieve lasten van de burger
3. Administratieve lasten van de gemeente
4. Langlopende processen

De grootste winst, en aanpak van de onderliggende gemeenschappelijke oorzaak, is dat alle benodigde gegevens beschikbaar zijn en de kwaliteit hiervan gewaarborgd is. Hieronder zal ik kort toelichten hoe een SSoT alle vier de problemen kan oplossen, zie figuur 4.

De toegenomen financiële onzekerheid van een bijstandsgerechtigde ontstaat omdat de gemeente een aanvullende controle moet doen op de gegevens die de burger aanlevert. Door de gemeente toegang te geven tot de gegevens die de werkgever wegschrijft naar een SSoT van de burger hoeft de burger geen loonstrook op te sturen en weet de gemeente nog voor het einde van de maand het verdiende loon. De verrekening kan plaatsvinden met het verstrekken van de uitkering waardoor de burger altijd weet waar die aan toe is. Het verdiende salaris zou op de 25e van de maand kunnen worden gestort en de aanvulling tot het sociale minimum (de uitkering) uiterlijk een dag later. Hiermee voorkomen wij dat de burger maanden later opeens in een aanvullende geldnood komt.

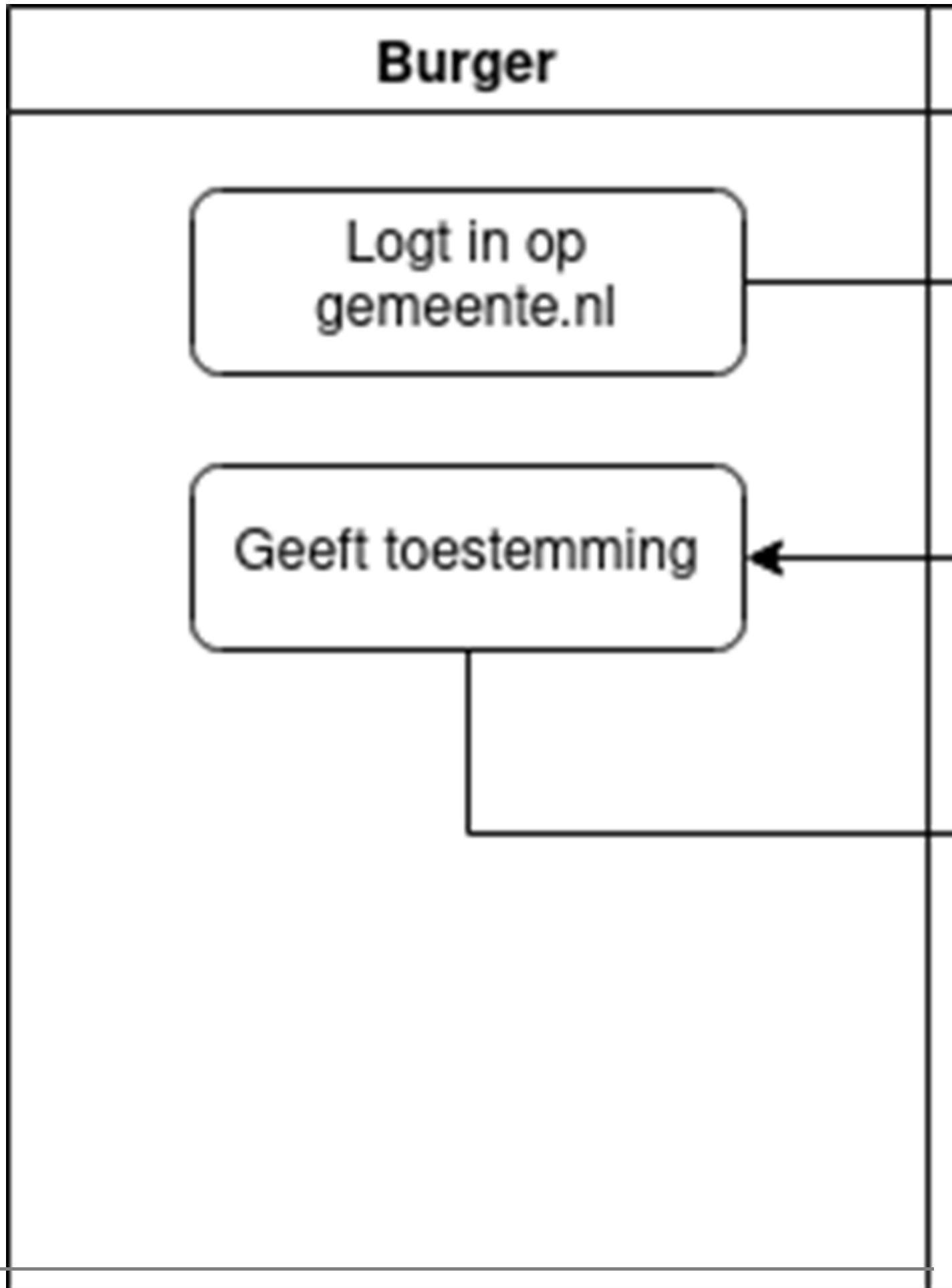

De administratieve last van de burger en gemeenten zullen met een SSoT gigantisch afnemen. De burger hoeft niet meer op zoek naar aanvullende gegevens en kan vanuit zijn/haar eigen SSoT haar formulier laten voorinvullen. Gemeenten kunnen vertrouwen op de kwaliteit van deze gegevens waardoor vele controles aanvullende controles niet meer nodig zijn. De inkomensconsulent, die een besluit neemt over de aanvraag, hoeft zijn/haar tijd niet meer te besteden aan administratief werk om de gegevens volledig te krijgen. Deze ruimte kan de gemeente gebruiken om contact te leggen met de burger en vanuit de menselijke maat, ondersteund met kwalitatieve gegevens, een gedegen besluit nemen. Een wekenlang proces kan worden gereduceerd tot een persoonlijk contactmoment tussen de burger en de gemeente.

Datum aangemaakt

april 2022

Auteur

xandra_vm